



金地电子
GOLDEN LAND

GL550L 用户手册



黄山金地电子有限公司

Huangshan Goldenland Electronics CO., LTD

目录

1 注意事项	01
2 接收仪	02
3 遥显仪	17
4 探棒	21
5 电池和充电器	24
6 产品保修	24

1 注意事项

- ◎ 须理解钻进和定位设备的安全性能并掌握其正确使用方
法，包括正确的接地规程及识别和减少干扰的方法。
- ◎ 本设备不可在易燃、易爆物品附近开机或使用。
- ◎ 水平定向钻机钻到地下所埋的电力线、煤气管道、电话
线、电视电缆、光导及地下水管道可能造成严重的人体
伤害、生命危险及财产损失。所以在钻进作业之前须确
认所有地下设施的位置及所有潜在的干扰源，并做出标
记。
- ◎ 在使用之前，请正确穿戴防护用具，如绝缘靴、手套、
头盔、反光马甲、护目镜，以确保施工安全。
- ◎ 遵守当地的安全规章和所有其他的安全规定。
- ◎ 导向仪系统只是一个辅助工具，它帮助使用者去判断钻
头的位置。使用者（而不是导向仪系统）应该负责确定
钻头的位置。金地电子针对因使用GL系列导向仪系统所
造成的任何损失将不负任何责任。用户需遵守安全操作
方法正确地使用导向仪系统。

2 接收仪

2.1 接收仪性能参数

系统频率：19KHz、30KHz

无线通讯频道：4个频道

通讯距离：1200m

电源：可充电锂电池

工作电压：12.5v

续航时间：50h

测量深度：40m





外型尺寸：(68.5x13x30) cm

重量：2.8kg

防护等级：IP65



2.2 接收仪操作键

-  电源键：长按可打开或关闭接收仪。点击可打开或关闭背景灯。
-  上移键：点击可移动标记到下一个位置。
-  下移键：点击可移动标记到上一个位置。
-  确认键：点击可确认标记的选择；在主界面长按可进入副界面。
-  设置键：点击进入深度校正及预测界面；长按进入设置界面。

2.3 接收仪图标

2.3.1 主界面图标

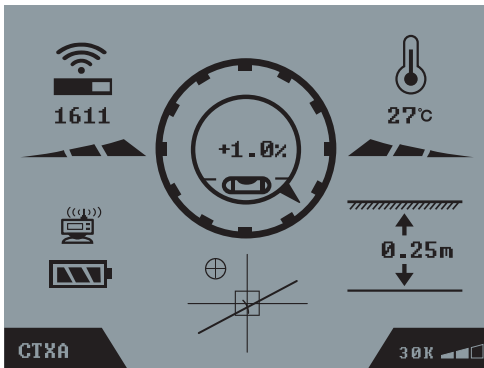

CTXA
探棒的型号

30K
探棒的频率和功率

27°C
探棒的温度(闪动的图标表示探棒温度过高)

0.25m
探棒的深度

+1.0%
探棒的倾角

Battery Icon
探棒的电池状态

((()))
接收仪和遥显仪通信状态

Signal Icon
接收仪所接收到探棒的信号强度

2.3.2 副界面图标

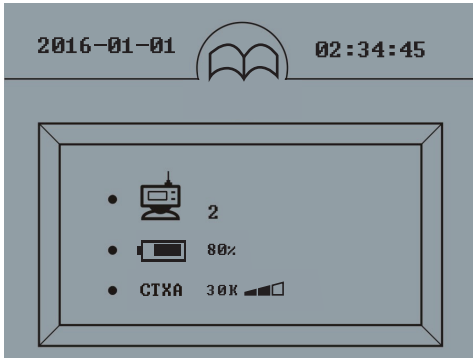

CTXA

探棒的型号

30K

探棒的频率和功率

80%

接收仪的电池状态

2

接收仪和遥显
仪通信状态

2.3.3 深度校正及预测界面图标

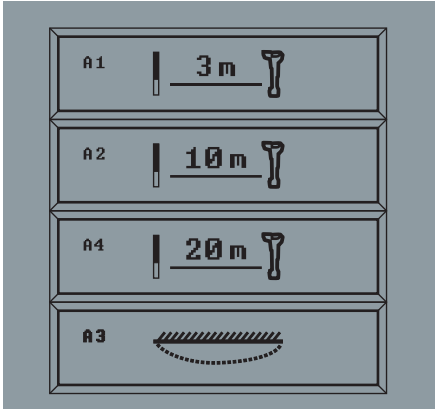

- A1: 3m校正
- A2: 10m校正
- A4: 20m校正
- A3: 深度预测

2.3.4 设置界面图标

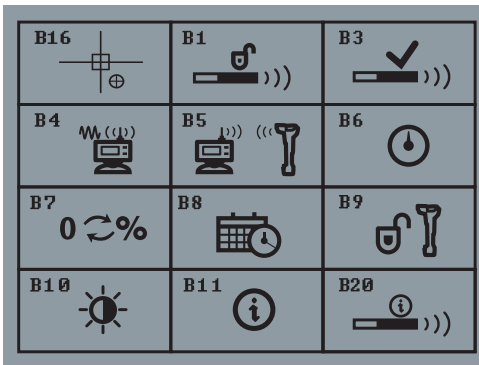

- B1: 探棒激活
- B3: 探棒选择
- B4: 无线电频道选择
- B5: 无线电配对
- B6: 钟点校正
- B7: 倾角制式选择
- B8: 时间设置
- B9: 仪器解锁
- B10: 亮度调节
- B11: 系统信息
- B16: 跟踪速度调节
- B20: 探棒信息

2.4 GL550L操作校正

2.4.1 深度校正：3m、10m及20m

注意：确信探棒工作后（接收仪显示正确钟点、倾角、电池状态、探棒温度等信息），以下情况不能校正：接收仪距离钢筋、金属墙、钢丝网、建筑设备、汽车及电力线等太近；接收仪位于钢筋或地下管线的上方；接收仪附近有过多的电磁干扰等。

方向如图所示：

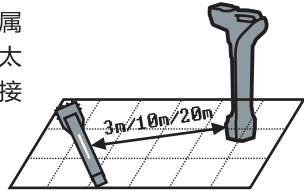

1. 确信探棒工作后，将探棒放入探棒室。
2. 将探棒室放到一个远离干扰源的地方。
3. 将接收仪放到距离探棒室3m/10m/20m远处。

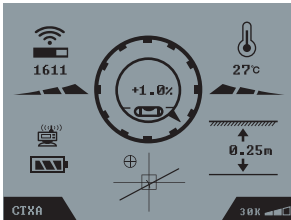

4. 点击 键进入校正界面

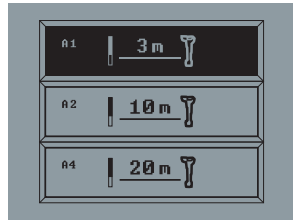

5. 点击 键进入深度校正界面

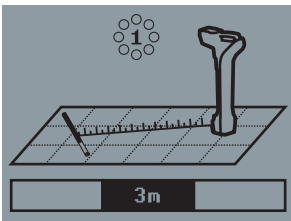

6. 点击 键两次开始3米校正等待校正完成

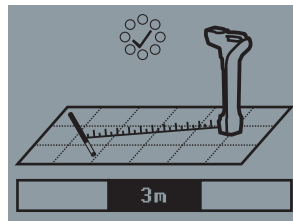

7. 校正完成(10m和20m校正同理)

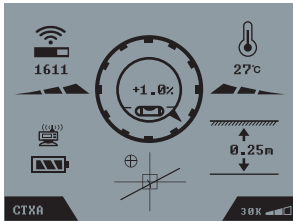

8. 点击 键回到主界面

2.4.2 钟点校正



1. 将放有探棒的探棒室放到12点的位置

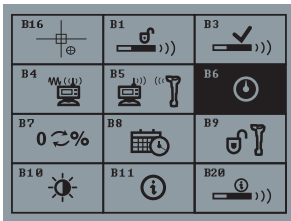

2. 长按 键进入设置界面，点击 键选择B6钟点校正界面

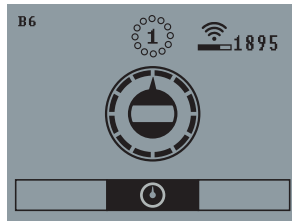

3. 点击 键进入钟点校正，然后点击 键两次开始钟点校正，等待校正完成

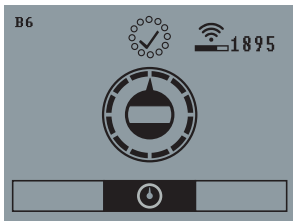

4. 校正完成

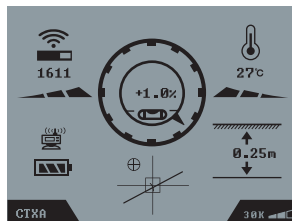

5. 点击 键回到主界面

2.5 GL550L 操作设置

2.5.1 深度预测

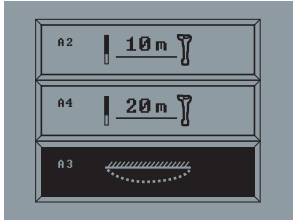

1. 点击 键进入深度预测及校正界面，点击 键选择A3深度预测

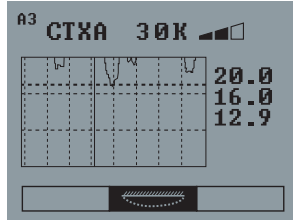

2. 点击 键进入深度预测界面(在选择探棒并校正之后，将探棒电池取出，然后进入界面，取中间值为该点的预测深度，如图为16.0米)

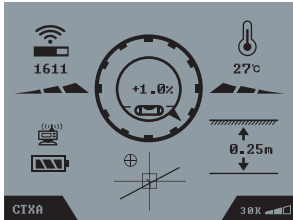

3. 点击 键回到主界面

2.5.2 探棒激活 (须在探棒通电10分钟以内完成)

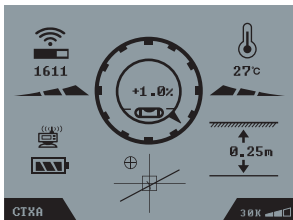

1. 长按 键进入设置界面

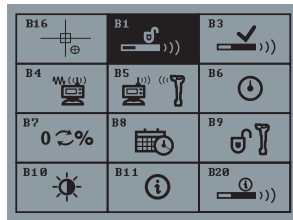

2. 点击 键选择B1探棒激活

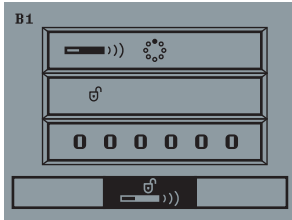

3. 点击 键进入 B1 探棒激活界面



4. 1111-1111 是序列号，3333-3333 是提示码，序列号和提示码反馈给金地电子，金地电子会给您一个激活码，点击 或 输入激活码，点击 确认激活

2.5.3 探棒选择

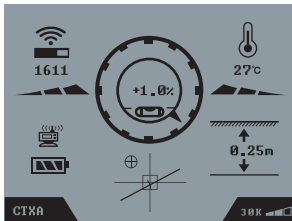

1. 长按 键进入设置界面

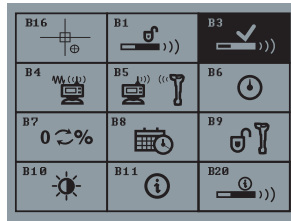

2. 点击 键选择 B3 探棒选择

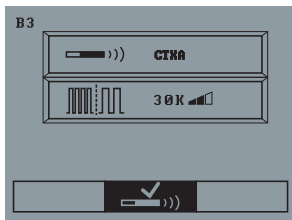

3. 点击 键进入探棒选择界面，点击 或 选择接收仪接收型号、频率和功率

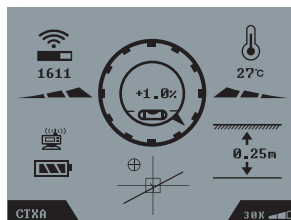

4. 点击 键回到主界面

2.5.4 无线电频道选择

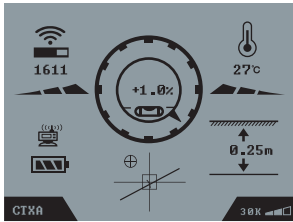

1. 长按 键进入设置界面

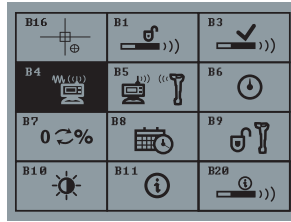

2. 点击 键选择B4无线电频道选择

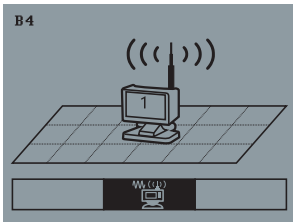

3. 点击 键进入无线电频道选择界面点击 或 选择无线电频道

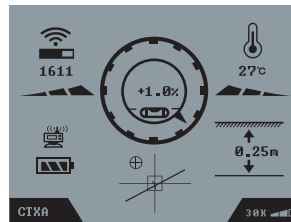

4. 点击 键回到主界面

2.5.5 无线电配对

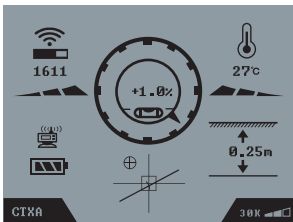

1. 长按 键进入设置界面

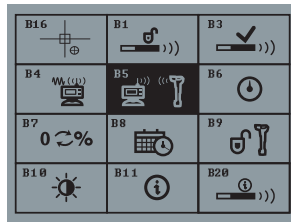

2. 点击 键选择B5无线电配对

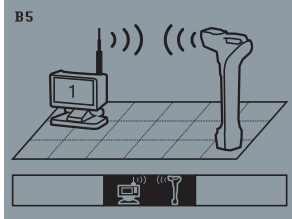

3. 点击 键进入无线电配对界面

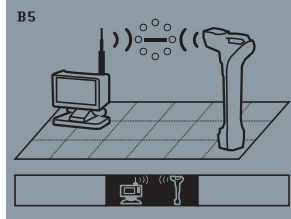

4. 点击 键一次开始无线电配对
(遥显仪需同时进行同样操作)
等待配对完成

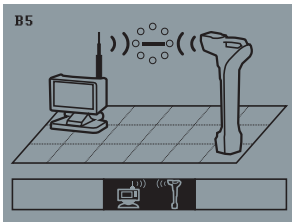

5. 配对完成

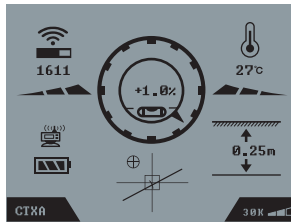

6. 点击 键回到主界面

2.5.6 倾角制式选择

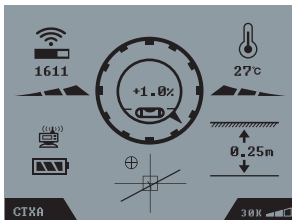

1. 长按 键进入设置界面

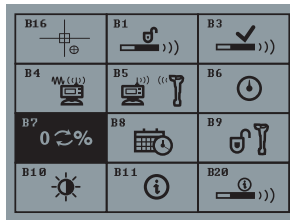

2. 点击 键选择B7倾角制式选择

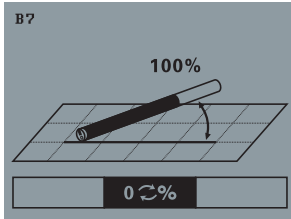

3. 点击 键进入倾角制式选择界面

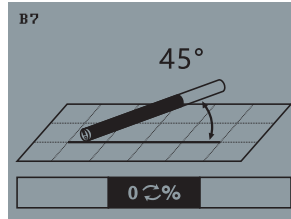

4. 点击 键去变换倾角制式

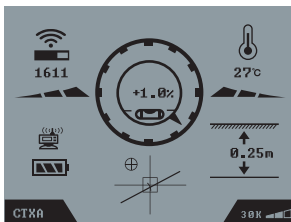

5. 点击 键回到主界面

2.5.7 时间设置

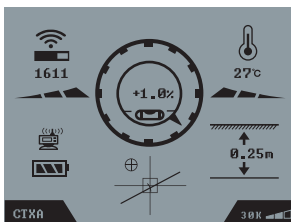

1. 长按 键进入设置界面

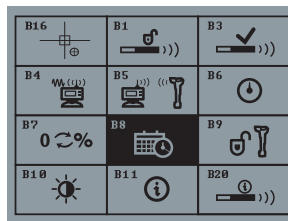

2. 点击 键选择B8时间设置

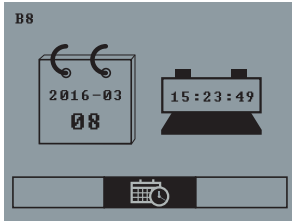

3. 点击▲或▼设置时间

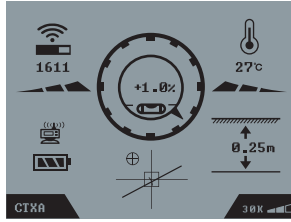

4. 点击⚙️键回到主界面

2.5.8 仪器解锁

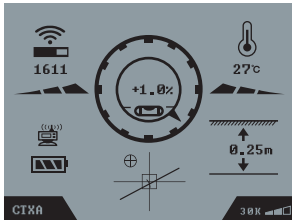

1. 长按⚙️键进入设置界面

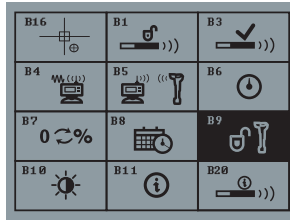

2. 点击▲键选择B9仪器解锁



3. 点击⬇️键进入仪器解锁界面

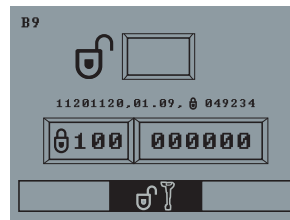

4. 点击▲▼和⬇️输入解锁码 (解锁码请与金地电子联系)

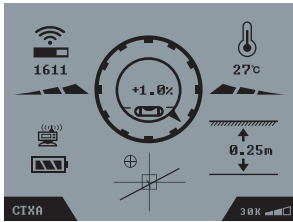

5. 点击 键回到主界面

2.5.9 亮度调节

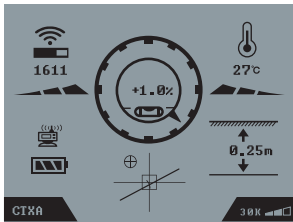

1. 长按 键进入设置界面

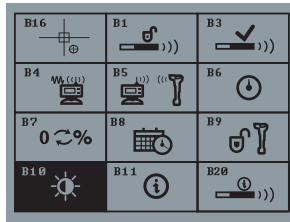

2. 点击 键选择B10亮度调节

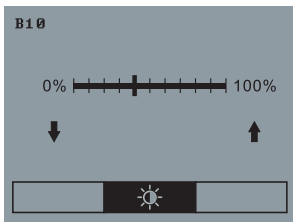

3. 点击 键进入亮度调节界面，
然后点击 和 进行亮度调节

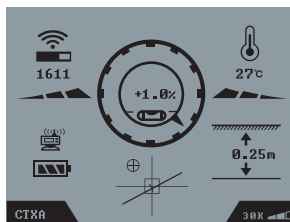

4. 点击 键回到主界面

2.5.10跟踪速度调节（小球移动速度调节）

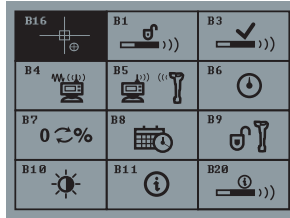
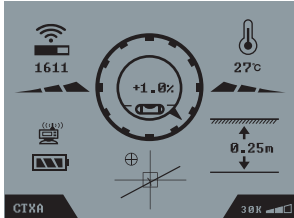

1. 长按 键进入设置界面。

2. 点击 键选择B16跟踪速度调节，点击 进入界面。

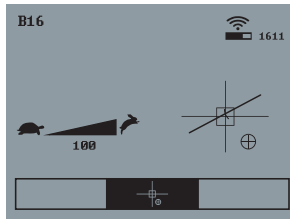
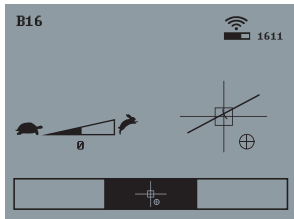

3. 用 来加快跟踪速度；用 来减慢跟踪速度；

4. “0至100”为较快跟踪速度（适合在跟踪深度较浅时使用）

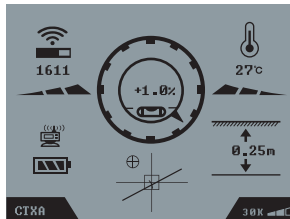
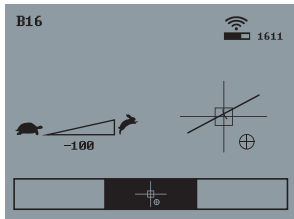

5. “0至-100”为较慢跟踪速度（适合在跟踪深度较深时使用）。

6. 点击 键返回设置界面。

注：“-100-100”总共11个档位，从“-100”至“100”“小球”的变化过程是移动速度越来越快；速度越快，“小球”跳动越多；速度越慢，“小球”跳动越少。建议使用适合自己的跟踪速度。

2.5.11 探棒信息

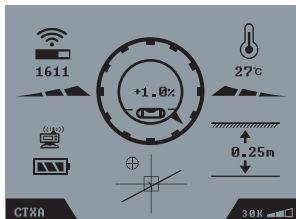

1. 长按 键进入设置界面。

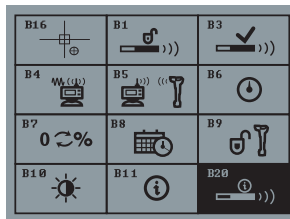

2. 点击 键选择B20探棒信息
点击 进入界面。

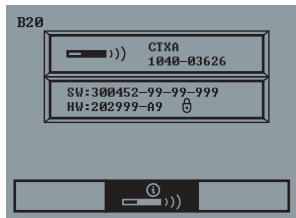

3. 探棒信息。

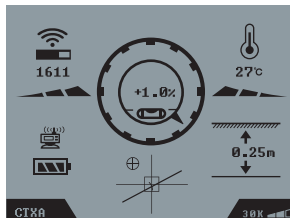

4. 点击 键返回设置界面。

2.6接收仪维护

- a) 接收仪使用可充电锂电池。在20分钟之内如没有任何操作键盘动作或没有收到探棒传来的信息，接收仪会自动关闭。为防止电池漏液而腐蚀接收仪，如长时间不使用，请将电池取出。
- b) 接收仪是一个电子测量仪器，虽然有坚固的塑料壳体保护，但严重的振动或冲击会损坏接收仪的壳体及内部的电子元件。请将接收仪作为电子测量仪器来对待。
- c) 保持接收仪远离过热的地点，接收仪过热会损坏导向仪壳体及内部的电子元器件。
- d) 不要将接收仪浸泡在水中。

3.遥显仪

3.1遥显仪性能参数

无线电频率：433MHz
无线电频道：4个频道
通讯距离：1200m
电源：可充电锂电池
工作电压：12.5v
续航时间：50h
显示：5英寸LCD图像
外形尺寸：(19x13x19) cm
重量：1.5kg
防护等级：IP65





3.2 遥显仪操作设置

3.2.1 无线电频道选择

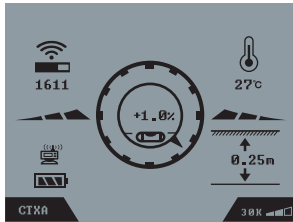

1. 长按 键进入设置界面

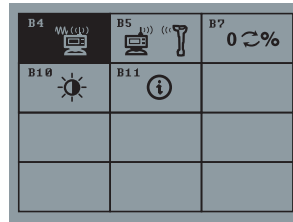

2. 点击 键进入无线电频道选择界面

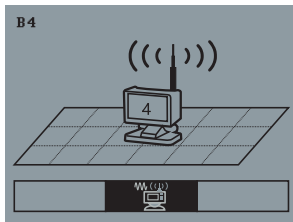

3. 点击 键选择无线电频道

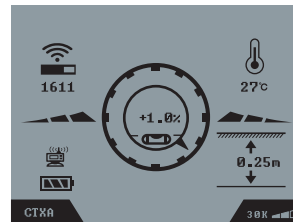

4. 点击 键回到主界面

3.2.2 无线电配对

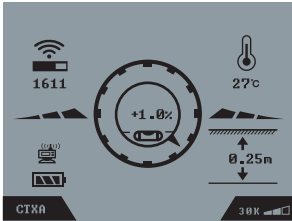

1. 长按 键进入设置界面

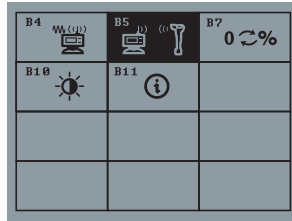

2. 点击 键选择无线电配对

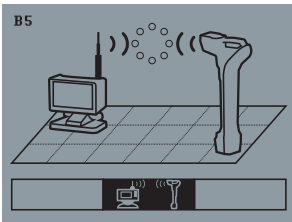

3. 点击 键进入无线电配对界面

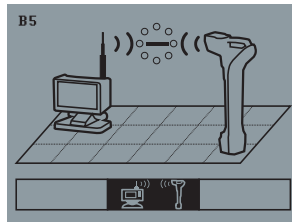

4. 再点击 键一次(接收仪必须进行同样操作), 等待配对完成。

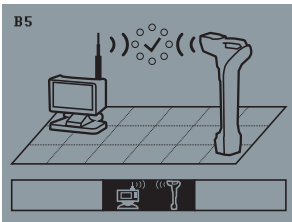

5. 配对完成

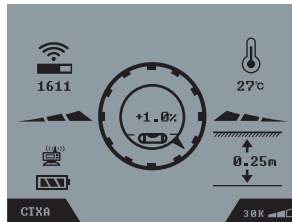

6. 点击 回到主界面



3.2.3 倾角制式选择

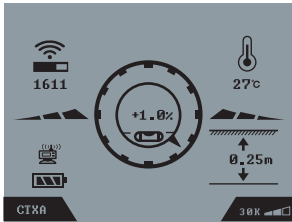

1. 长按 键进入设置界面

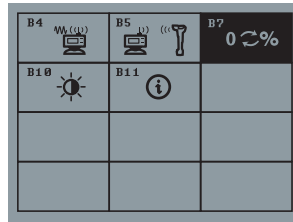

2. 点击 键选择倾角制式设置

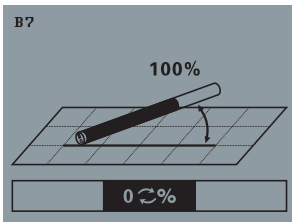

3. 点击 键进入倾角制式选择界面

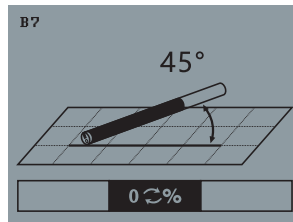

4. 点击 键去变换倾角制式

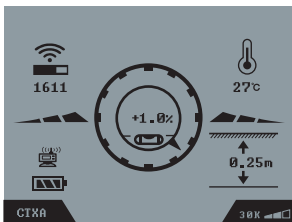

5. 点击 键回到主界面

3.3 产品维护

- a) 遥显仪使用可充电锂电池。在20分钟之内如没有任何操作键盘动作或没有收到接收仪传来的信息，遥显仪会自动关闭电源。为防止电池漏液而腐蚀遥显仪，如长时间不使用，请将电池取出。
- b) 遥显仪是一个电子测量仪器，虽然有坚固的塑料壳提保护，但严重的振动或冲击会损坏遥显仪的壳体及内部的电子元器件。请将遥显仪作为电子测量仪器来对待。
- c) 保持遥显仪远离过热的点，遥显仪过热会损坏壳体及内部的电子元器件。
- d) 不要将遥显仪浸泡在水中。

4. 探棒

4.1 简介

探棒为接收仪提供钻头的温度、钟点位置、电源状态、倾角及探测信号。CTXA双频探棒发射19KHz和30KHz两个信号。探棒在15分钟没有转动后进入休眠状态。转动探棒后约10秒，探棒苏醒。



4.2探棒性能参数

CTXA:

发射频率：19KHz、30 KHz

电源：1.18650充电锂电池

2.261020超强锂电池

3.2号碱性电池

续航时间：

18650(3v)：20h@普通模式

261020 (3v)：60h@普通模式

2号碱性电池 (1.5v) *2：12h@普通模式

测量深度：

19KHz：40m@普通模式

30KHz：40m@普通模式

使用温度：低于85℃

防水：IP67

尺寸：φ3.2*38 (cm)



频率切换方式:



金属管朝上安装电池是19KHz频率

金属管朝下安装电池是30KHz频率



4.3 数字信号

- 倾 角: -100% 到+100%; 分辨率为0.1%。
- 钟点位置: 探棒以1-12点24个钟点的方式表达钻头的方位。
- 探棒电池: 探棒电池分为4个状态: 全满, 2/3满, 1/3满及低电池警告。
- 探棒温度: 探棒将温度信息传递给地面接收仪。当探棒温度过高时, 接收仪的探棒温度显示会闪动, 显示探棒温度过高。当探棒温度超过85°C以后, 探棒可能被永久性损坏, 探棒温标会变成黑色。

4.4 探棒维护

- 不要将探棒放到温度过高(高于85°C)的地方。
- 严禁敲击探棒。
- 探棒每次施工完, 请将电池取出。
- 清洁电池盒内的弹簧和电池盖上的螺纹及O型圈。
- 经常检查电池盖上的O型圈, 如果O型圈破损或断裂, 请及时更换。
- 261020超强锂电池禁止充电, 充电会引起爆炸。

5. 电池和充电器

- GL550L系统使用专用的可充电锂电池。
- 可充电锂电池可以充电、放电几百次，但最终会失效。当使用时间明显比正常时间短时，请更换充电电池。此充电电池必须用专用的充电器进行充电。使用未经许可的充电电池和充电器可能存在火灾、爆炸、泄漏或者其他危险的风险。
- 电池充电时，充电器红灯亮。当充电器绿灯亮时，表示充电完毕。请勿将完全充电的电池连接在充电器上，因为过度充电会缩短电池的寿命。
- 应尽量将充电电池温度保持在15°C至25°C之间。温度过高或过低会减小电池的容量并缩短电池的寿命；当温度远低于冰点时，电池的性能尤其受到限制。
- 不要使充电电池发生短路，请勿将电池掷入火中，以免电池爆炸。受损电池也可能会爆炸。请按当地规定处理电池，请在可能的情况下回收电池，不可将电池作为生活垃圾处理。
- 请勿拆解、切割、打开、挤压、弯曲、损坏电池，或使其浸没于水或者其他液体中。
- 请按正确的方向安装电池或者充电电池。
- 请勿对一次性电池进行充电，充电器不可对一次性电池进行充电，否则会引起爆炸。

6. 产品保修

金地电子将提供一年的接收仪和遥显仪免费保修，6个月的探棒免费保修。

注：保修条款不覆盖非正常使用损坏。

随着技术进步产品将不断改进，样本的技术信息与实物可能存在差异
实际产品的供货状态应以销售合同为准，样本仅供参考
如果想获取相关产品的最新信息，请您保持与我们的及时联系

With the development of the technology, the product will improve on, and differences between the material and the machine may exist. Products for sale should go on with the sales contract. The brochure can be only regarded as the reference.

If you need the most recent information of our product, please contact us in time

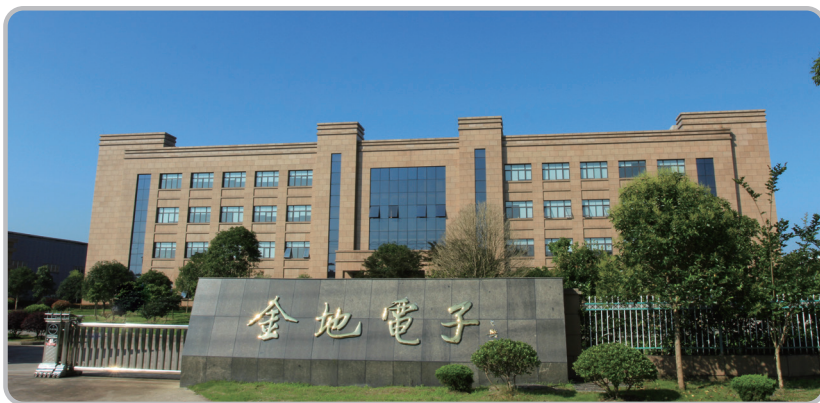

黄山金地电子有限公司

Huangshan Goldenland electronics CO., LTD.

地址：安徽省黄山市徽州区域北工业园永兴一路32号

Add:No.32 Yongxing Road,Huizhou, Huangshan, Anhui, China

销售服务热线：0559-3515227

Sales and Service Hotline: 0559-3515227

邮编：245900

Postcode: 245900

网址：<http://www.goldenland-inc.com>

web：<http://www.goldenland-inc.com>



2020年7月印刷